

# Òpera Oberta

## La ópera en la universidad

 Gran Teatre del Liceu

  
Reunión de otoño  
**CUDI 2012**  
CHIHUAHUA  
29 y 30 DE OCTUBRE

29 y 30 DE OCTUBRE 2012 ● CHIHUAHUA

  
cudi

# Òpera Oberta

Tecnología multicast aplicada a las artes escénicas:

Temporada Òpera Oberta 2012-2013 en CUDI

# Ópera Oberta

## Descripción conferencia

Con la finalidad de satisfacer las necesidades de educación en el ámbito de la cultura y las artes, además de aprovechar las posibilidades tecnológicas que nos proporcionan las infraestructuras de interconexión entre las Redes Nacionales de Educación e Investigación (NREN). El Gran Teatro del Liceu, en colaboración con el Grupo de Trabajo Multicast en CUDI, se integran para promover y difundir los contenidos de alto valor educativo operístico, del programa académico Ópera Oberta a los miembros de las instituciones de la corporación, a sus comunidades y grupos de trabajo.

# Òpera Oberta

## ¿Qué es Òpera Oberta?

- Portal web
- Documentación
- Conferencias
- Clases previas
- Transmisiones de ópera



# Ópera Oberta

## ¿Cómo se estructura?

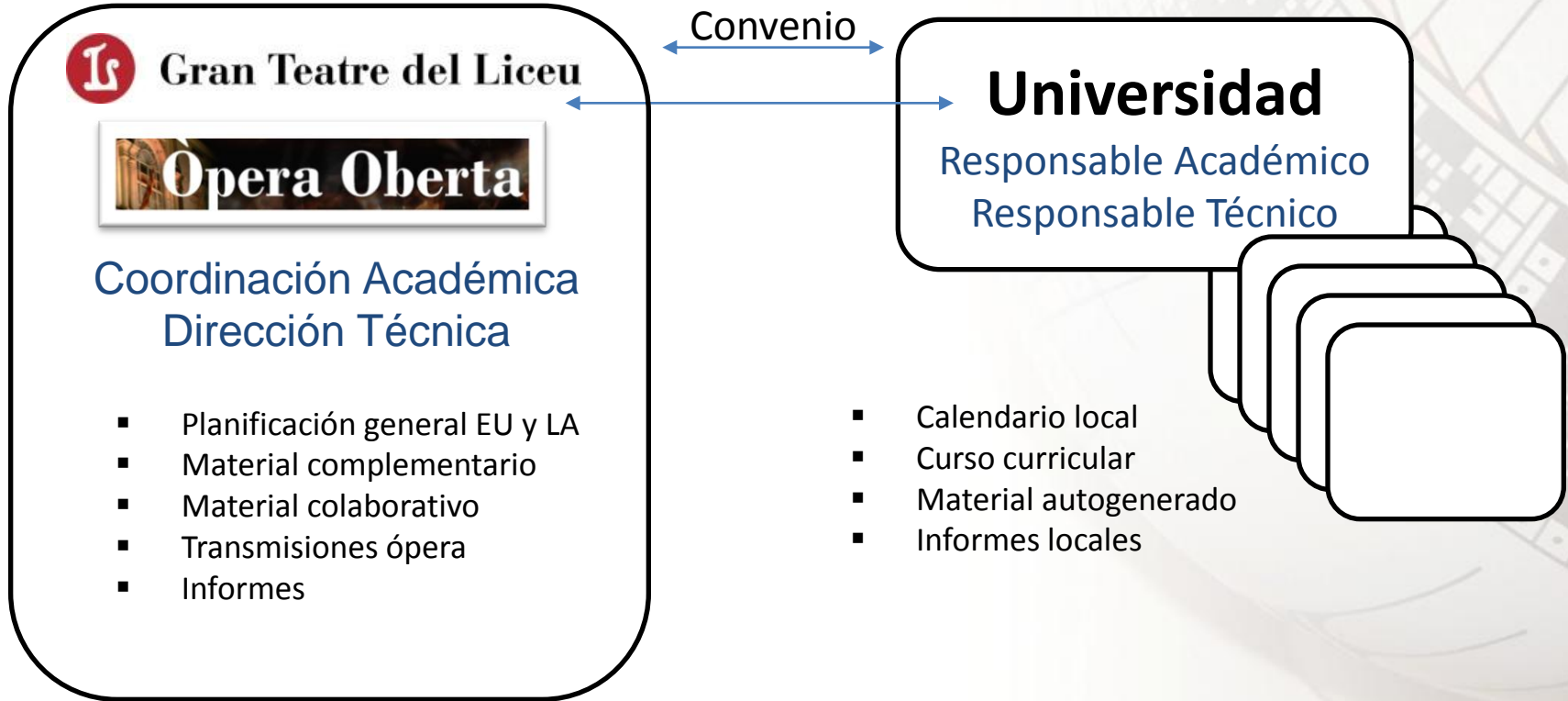

# Ópera Oberta

## ¿Qué se requiere?

- Ser una universidad (valor curricular)
- Estar conectada a las redes académicas
- Firma de convenio
- Planificación
- Comunicación y contribución

# Ópera Oberta

## Universidades Latinoamericanas

### México (2004)

Universidad Nacional Autónoma de México  
Universidad Autónoma de Ciudad Juárez  
Universidad de Guadalajara  
Universidad Autónoma de Nuevo León

### Chile (2005)

Universidad de Chile

### Ecuador (2010)

Universidad de Cuenca

### Colombia (2009)

Universidad del Atlántico  
Universidad Nacional de Colombia  
Universidad de Ibagué  
Universidad del Cauca  
Fundación Universitaria del Área Andina  
Universidad EAFIT  
Universidad ICESI  
Universidad del Valle  
Universidad del Norte  
Pontificia Universidad Javeriana  
Universidad Antonio Nariño  
Universidad de Santiago de Cali  
Universidad Autónoma de Bucaramanga.  
Universidad de Caldas  
Universidad Libre Seccional Pereira

# Òpera Oberta

## Colaboración

- Traducción de material
- Conferencias locales
- Material educativo
- Contenidos complementarios



# Òpera Oberta



- Gestión coordinada para la producción descentralizada
- Materiales complementarios comunes
- Espacios de consulta previa



# Ópera Oberta

## Plataforma técnica: Emisor

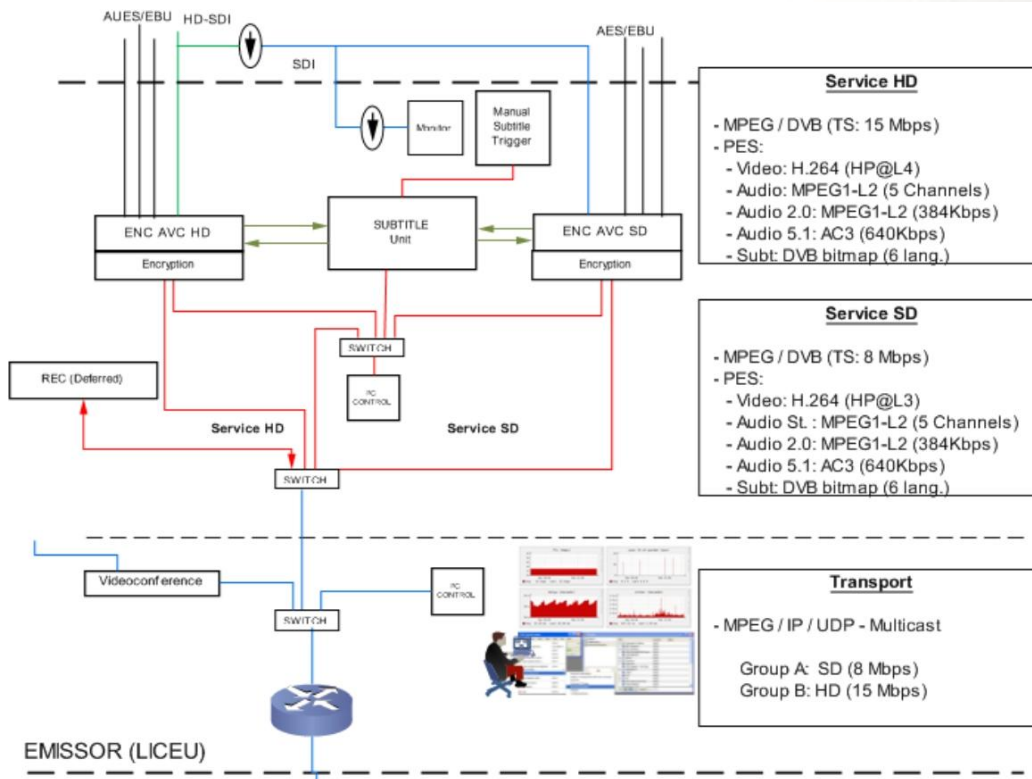

EMISSOR (LICEU)

# Òpera Oberta

## Plataforma técnica: Transmisión

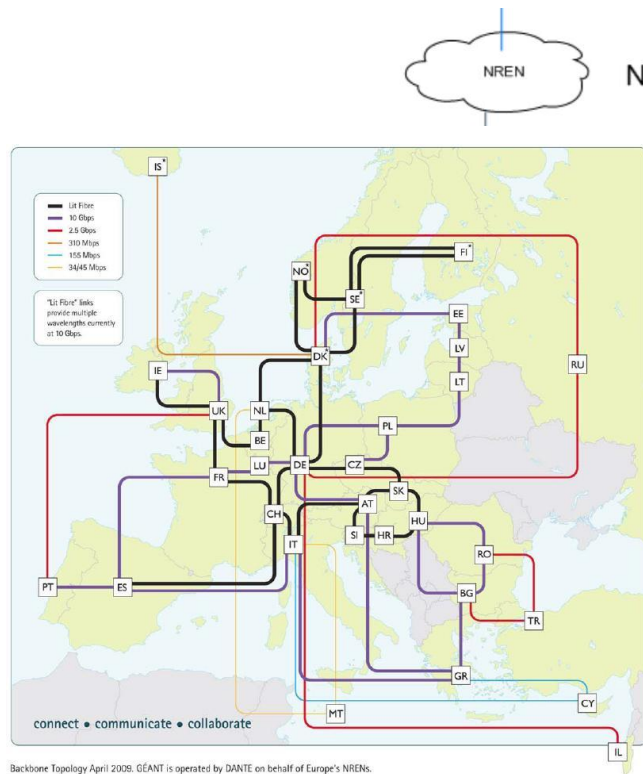

# Ópera Oberta

## Aspectos técnicos: Recepción

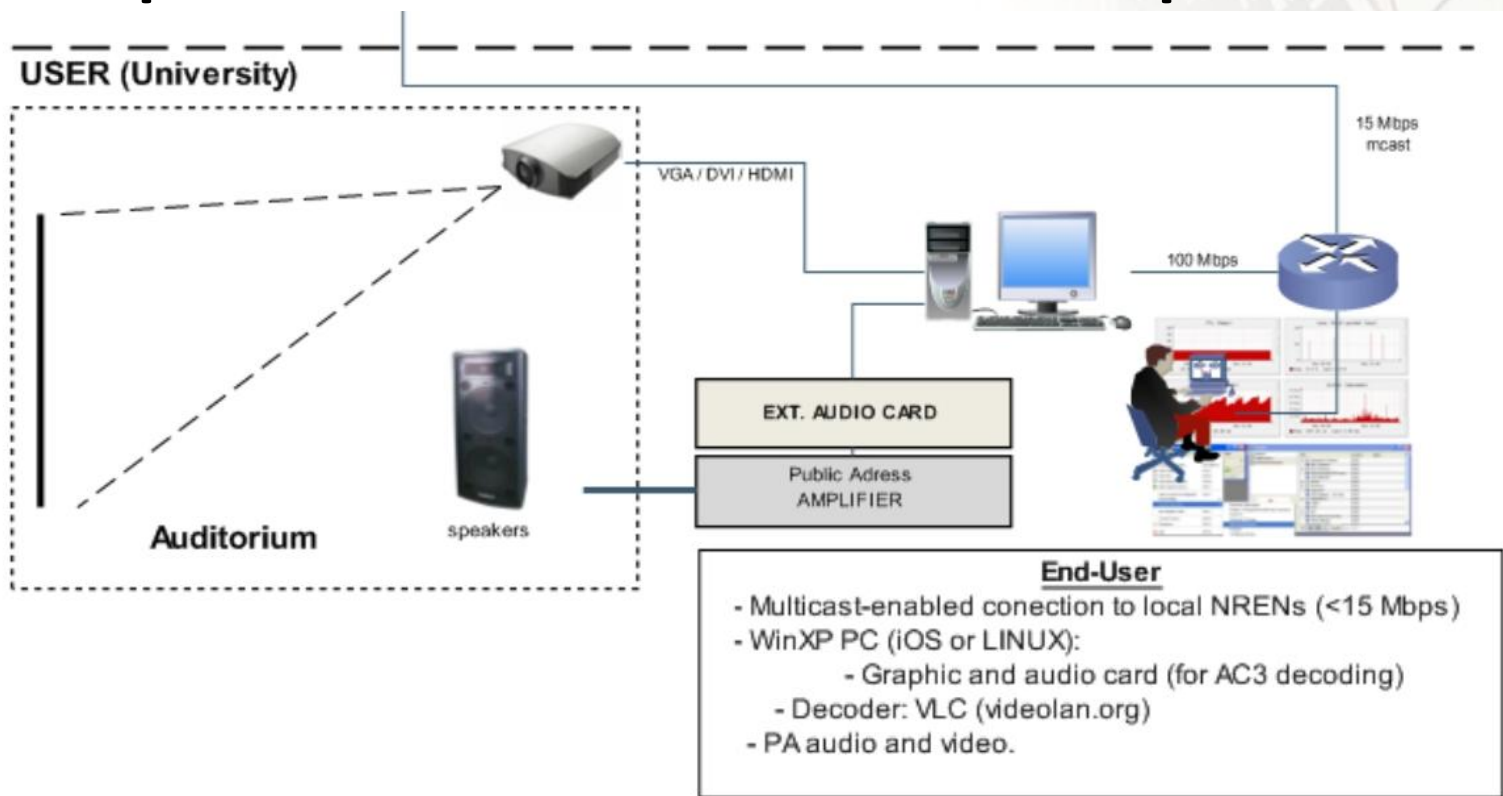

# Òpera Oberta

## Contacto

[www.opera-oberta.org](http://www.opera-oberta.org)

Opera.digital@liceubarcelona.cat

*ServicioTecnicoOperaOberta@liceubarcelona.cat*

gemma.felius@liceubarcelona.cat

Xavier.carreras@liceubarcelona.cat

